

- Procedura di installazione - Installation Procedures

Lato DESTRO - RIGHT side

1. Rimuovere i due bulloni originali **1 2**, indicati in figura 1.
*Remove the two stock left side bolts **1 2**, shown in figure 1.*
2. Installare la staffa RacingBike utilizzando i bulloni e gli spessori forniti in dotazione, come specificato in figura 2.
Install RacingBike bracket using the bolts and thickness supplied as specified in figure 2.
3. Coppia di serraggio bulloni (1.2kg-m, 12Nm).
Torque supplied bolts to (1.2kg-m, 12Nm)

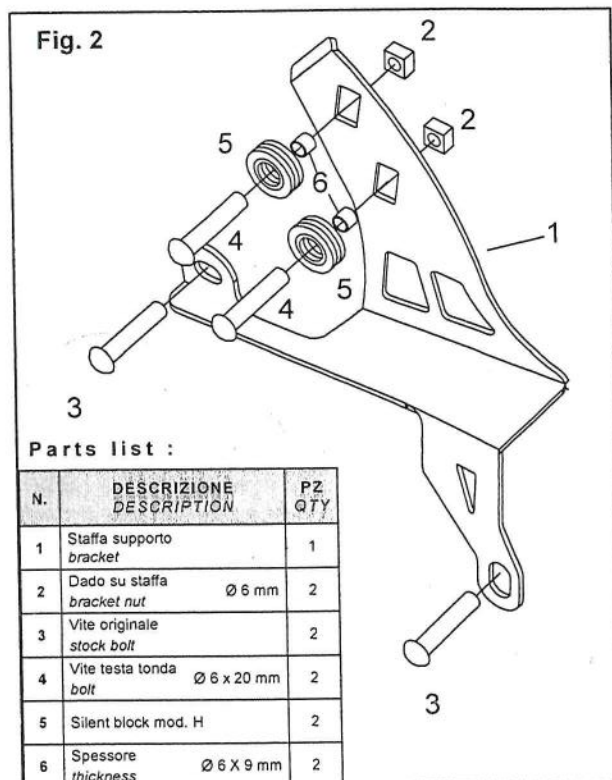
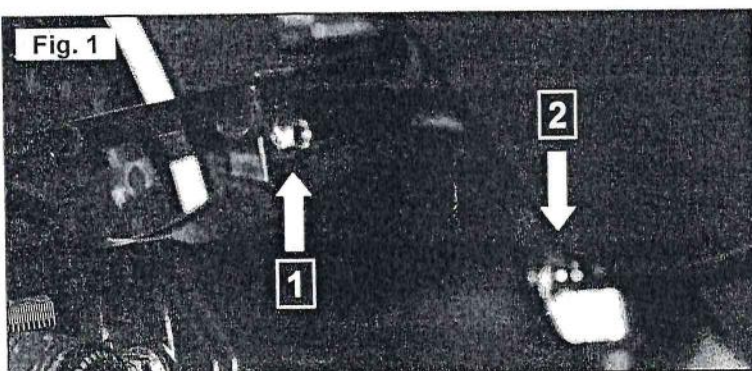

Lato SINISTRO - LEFT side

3. Togliere il coperchio cinghia di trasmissione.
Remove the drive belt cover.
4. Applicare l'adesivo sul carter cinghia, come indicato nella figura 3 e praticare un foro da Ø 6mm nel punto indicato.
Apply the adhesive on the drive belt casing, as shown in figure 3 and drill one Ø 6mm hole at the indicated point.
5. Mettere il parafango posteriore in posizione e poi fissarlo utilizzando le viti fornite:
parte destra - vite testa tonda Ø 5 x 20 mm + rosetta Ø 5 mm
parte sinistra - viti testa tonda Ø 6 x 20 mm

*Put the rear hugger in position and then attach it using the provided screws:
right side - bolt Ø 5 x 20 mm + washer Ø 5 mm
left side - bolts Ø 6 x 20 mm*

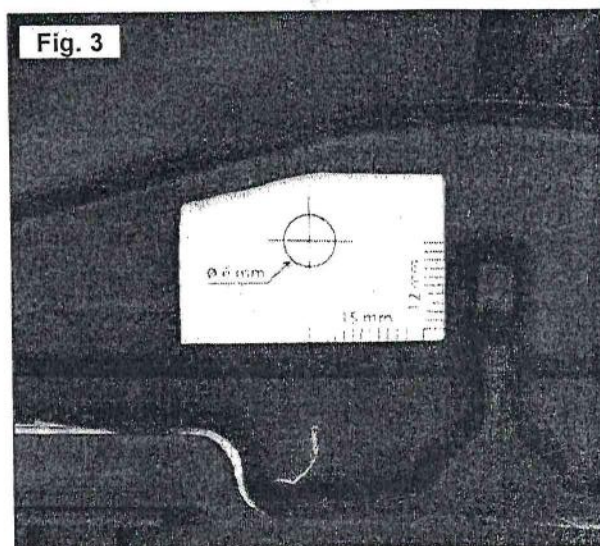

**ATTENZIONE A NON DANNEGGIARE LO PNEUMATICO PRATICANDO IL FORO.
BEWARE NOT TO DAMAGE THE TIRE WHILE DRILLING HOLE.**