

MOTOPLASTIC, S.A.

Molí de la sal, 1 - 08403 Granollers (Barcelona) SPAIN

Tel. 34 93 849 06 33 - Fax 34 93 849 09 88

info@puig.tv

www.puig.tv

PORTAMATRICULAS PARA / LICENSE SUPPORT FOR /
KENNZEICHENHALTER FÜR
DUCATI MONSTER 821 14' - 15'

Ref.: 7602N

Fijación giro portamatriculas (2 OPCIONES A-B)
Fixation license support rotation (2 OPTIONS A-B)

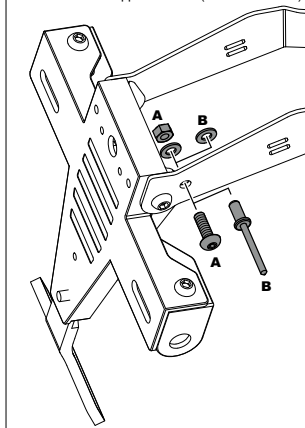

En las revisiones del vehículo es conveniente efectuar también el mantenimiento del apriete de toda la tornillería del portamatriculas, especialmente los tornillos que fijan ésta al vehículo.

Gracias por su atención.

It would be convenient to re-tight the licence support screws, specially the ones that are fixed to the motorcycle, whenever you maintain the vehicle.

Thanks for your attention.

In der Untersuchung des Fahrzeugs, überprüfen Sie die Schraubenverbindungen der Kennzeichenhalter, besonders die Schrauben, die an dem Motorrad befestigt sind.

Danke für Ihre Aufmerksamkeit.

ID.	DESCRIPCIÓN	DESCRIPTION	BEZEICHNUNG	QTY.
1	Soporte pintado negro	Black support	Schwarz Kennzeichenhalter	1
2	Arandelas M6 DIN9021 negro	Black M6 washer DIN9021	M6 DIN9021 schwarz U-Scheibe	4
3	Tornillos M6x15 DIN1001 negro	Black M6x15 screw DIN1001	Schraube M6x15 DIN1001 schwarz	2
4	Tornillos M6x20 DIN1001 negro	Black M6x20 screw DIN1001	Schraube M6x20 DIN1001 schwarz	2
5	Casquillo metálico Ø 14x6	Metalic cilinder Ø 14x6	Metallkappen Ø 14x6	2
6	Luz portamatriculas	License support light	Kennzeichenhalter licht	1
7	Catadrioptico	Reflector	Rückstrahler	1
8	Desplazador catadrioptico	Support for reflector	Halter für Rückstrahler	1
9	Bridas plástico	Plastic ziptides	Kunststoff-Flansch	5

